

## CLASSIFICATION DES RUBRIQUES

Le chiffre sur cercle noir indique la classe

La première tranche de chiffres indique la classification des rubriques. La deuxième tranche le numéro de la feuille dans chaque rubrique.

MOTEUR	<b>1</b>	1705
Châssis		
à partir	jusqu'à	
série		
344.878		
52		

**1**

### MOTEUR

- 1 - Courbe de puissance du moteur
- 2 - Culasse
- 3 - Bloc cylindres
- 4 - Carter inférieur
- 5 - Chemises
- 6 - Pistons
- 7 - Bielles
- 8 - Vilebrequin
- 9 - Volant Moteur  
(Voir également classe **2** 1 ou 2 - Embroyage)
- 10 - Distribution (Commande)
  - Pignons
  - Chaîne
- 11 - Distribution
  - Arbre à cames
  - Poussoirs
  - Culbuterie
  - Soupapes
- 12 - Carburateur - Alimentation - Pompe à essence
- 13 - Graissage - Pompe à huile
- 14 - Bac inférieur
- 15 - Pompe à eau - Ventilateur
- 16 - Échappement
- 17 - Fixation

02

1

## MOTEUR (Pistons)

402 - 402B - DK5 - DMA

Renseignements généraux - Repérage

## RENSEIGNEMENTS GÉNÉRAUX

Application : Sur Moteurs TH/402 - TH2/402B - THU2/DK5 - THU3/DMA.

Alésage nominal du cylindre : mm. 83,00.

Jeu pratique : mm. 0,08 à 0,09 mesuré sur diamètre perpendiculaire à l'axe du piston, à hauteur de la partie supérieure de cet axe (AB sur la figure).

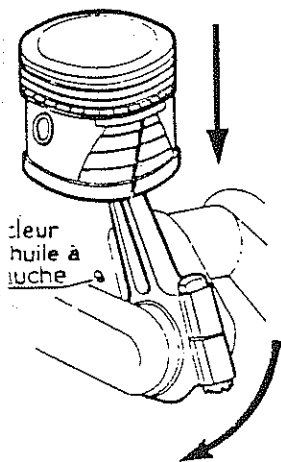
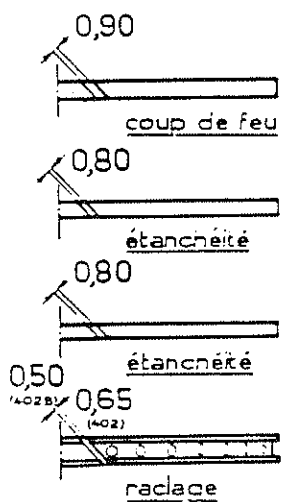
Sens de montage  
du piston et bielleJeu à la coupe  
des segments

## TABLEAU DE REPÉRAGE

Cylindre	Repère	Piston	Segment
82.98 et 99	A	82.91	83.00
83.00 et 01	C	82.93	83.00
83.02 et 03	E	82.95	83.00
83.04 et 05	G	82.97	83.05
83.06 et 07	I	82.99	83.05
83.08 et 09	K	83.01	83.10
83.10 et 11	M	83.03	83.10
83.12 et 13	O	83.05	83.10
83.20 et 21	X	83.13	83.20
83.22 et 23	Z	83.15	83.20
83.24 et 25	Z B	83.17	83.25
83.50 et 51	Z Z C	83.43	83.50
83.52 et 53	Z Z E	83.45	83.50
83.54 et 55	Z Z G	83.47	83.55
83.90 et 91	Z Z Z R	83.83	83.90
83.92 et 93	Z Z Z T	83.85	83.90
83.94 et 95	Z Z Z V	83.87	83.95

Jeu du piston

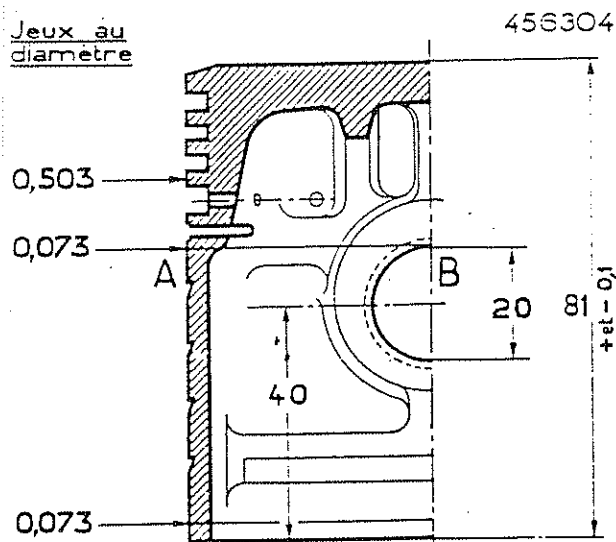
Jeu au  
diamètre

Peugeot

# MOTEUR (Pistons)

302

Renseignements généraux - Repérage

1

6 03

## RENSEIGNEMENTS GÉNÉRAUX

Application : Sur Moteur TE/302.

Alésage nominal du cylindre : mm. 78,00.

Jeu pratique : mm. 0,06 à 0,07 mesuré sur diamètre perpendiculaire à l'axe du piston, à hauteur de la partie supérieure de cet axe (AB sur la figure).

Sens de montage du piston et bielle

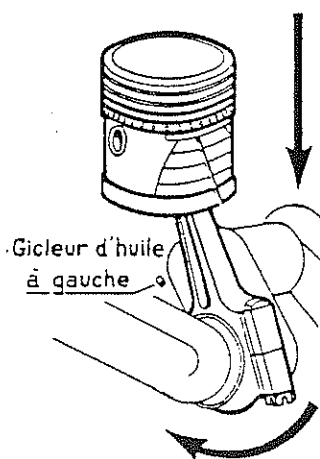

Jeux à la coupe des segments

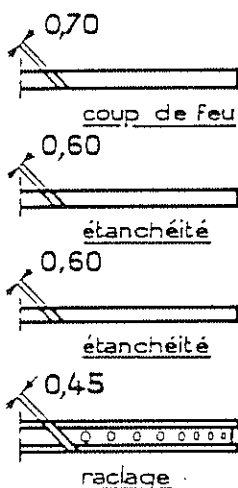

## TABLEAU DE REPÉRAGE

Cylindre	Repère	Piston	Segment
78.00	C	77.94	78.00
78.05	H	77.99	78.05
78.10	M	78.04	78.10
78.15	R	78.09	78.15
78.20	X	78.14	78.20
78.25	ZC	78.19	78.25
78.30	ZH	78.24	78.30
78.35	ZM	78.29	78.35
78.40	ZR	78.34	78.40
78.45	ZX	78.39	78.45
78.50	ZZC	78.44	78.50
78.55	ZZH	78.49	78.55
78.60	ZZM	78.54	78.60
78.65	ZZR	78.59	78.65
78.70	ZZX	78.64	78.70
78.75	ZZZC	78.69	78.75
78.80	ZZZH	78.74	78.80
78.85	ZZZM	78.79	78.85
78.90	ZZZR	78.84	78.90
78.95	ZZZX	78.89	78.95

Jeux du piston

Jeux au diamètre

